

# JB

## 中华人民共和国机械行业标准

JB/T 7270~7277-94

---

### 操 作 件

1994-06-18 发布

1995-01-01 实施

---

中华人民共和国机械工业部 发 布

T 形把手

1 主题内容与适用范围

本标准规定了 T 形把手的型式、尺寸及技术要求。

2 引用标准

JB/T 7276 操作件标记方法

JB/T 7277 操作件技术条件

3 型式与尺寸

3.1 T 形把手的型式与尺寸按图 1 及表 1 的规定。



图 1

表 1

$d$		$d_1$	$d_2$	$d_3$	$d_4$	$B$	$L$	$l$	$l_1$	$l_2$	$l_3$	嵌 件		每套重量 kg $\approx$
基本尺寸	极限偏差 H8											A 型	B 型	
6	$+0.022$ 0	M6	2	12	18	20	70	20	16	40	8	6×34	M6×34	0.036
8		M8	3	16	22	24	80	25	18	44	9	8×36	M8×36	0.062
10		M10		18	24	26	90	28	20	48	10	10×40	M10×40	0.092

3.2 嵌件的型式与尺寸按图 2 及表 2 的规定。

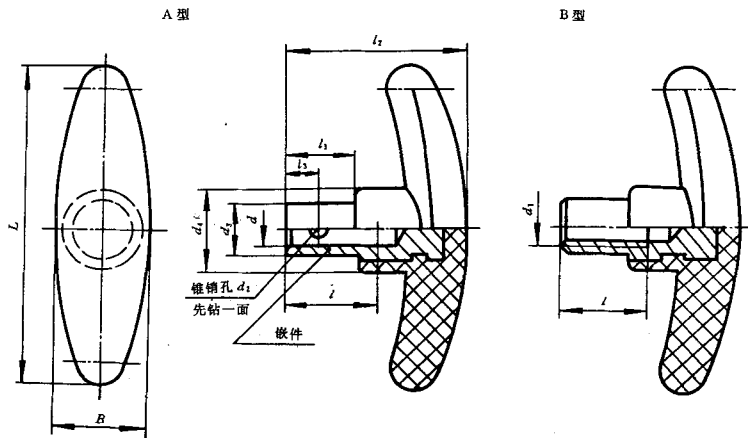

图 2

表 2

mm

d		d <sub>1</sub>	d <sub>2</sub>	d <sub>3</sub>	d <sub>4</sub>	l	l <sub>1</sub>	l <sub>2</sub>	l <sub>3</sub>
基本尺寸	极限偏差 H8								
6	+0.022 0	M6	2	12	14	20	16	8	34
8		M8	3	16	18	25	18	9	36
10		M10		18	20	28	20	10	40

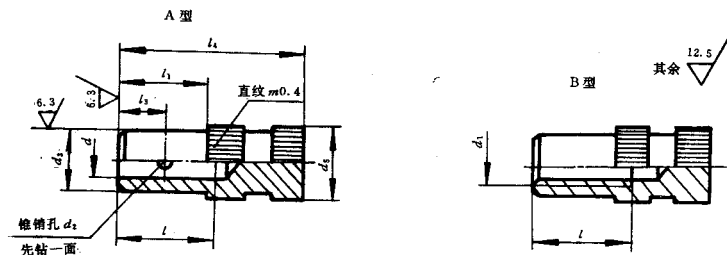
#### 4 标记

4.1 标记方法按 JB/T 7276 的规定。

4.2 标记示例

A 型,  $d=8, L=80$  的 T 形把手的标记为: 把手  $8 \times 80$  JB/T 7274.6

B 型,  $d=M8, L=80$  的 T 形把手的标记为: 把手  $BM8 \times 80$  JB/T 7274.6

#### 5 技术要求

5.1 材料

把手体: 塑料;

嵌件: Q235-A。

5.2 表面处理

嵌件: 氧化(H·Y)。

5.3 其他技术要求按 JB/T 7277 的规定。

#### 附加说明:

本标准由机械工业部机械标准化研究所提出并归口。

本标准由机械工业部机械标准化研究所负责, 上海机床附件六厂、上海机床厂参加起草。