

# JB

## 中华人民共和国机械行业标准

JB/T 7270~7277-94

---

### 操 作 件

1994-06-18 发布

1995-01-01 实施

---

中华人民共和国机械工业部 发 布

手 轮

1 主题内容与适用范围

本标准规定了手轮的型式、尺寸及技术要求。

2 引用标准

JB/T 7270.1 手柄

JB/T 7270.5 转动手柄

JB/T 7276 操作件标记方法

JB/T 7277 操作件技术条件

3 型式与尺寸

手轮的型式与尺寸按图1及表1的规定。

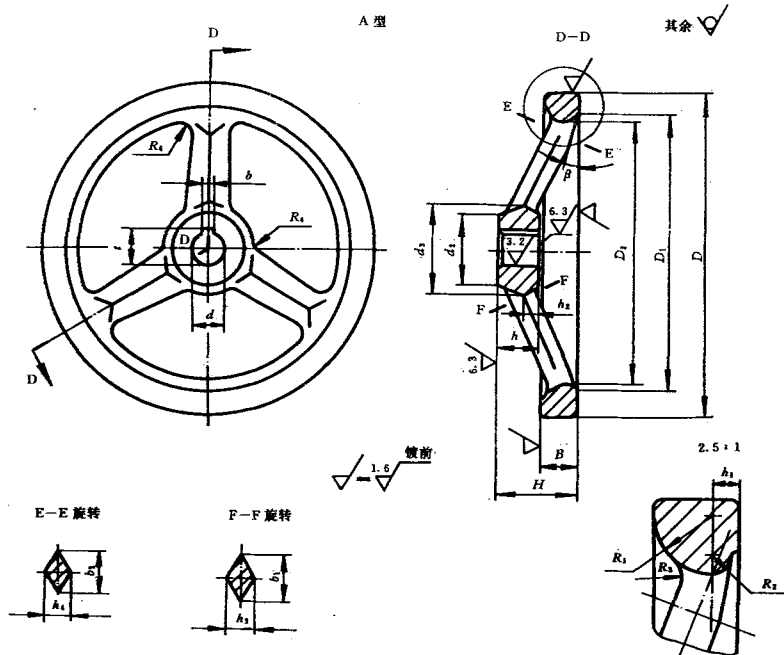

B型

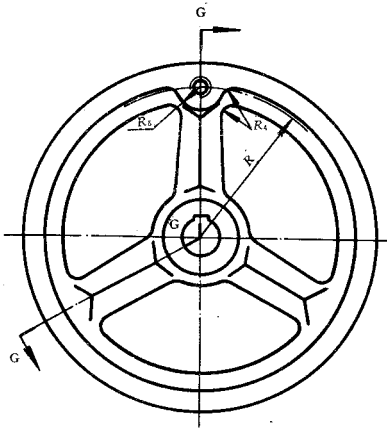

G-G

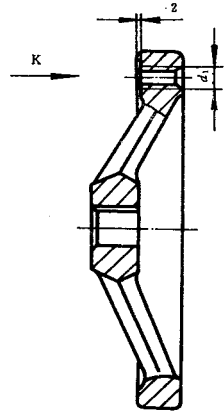

C型

K向



图 1

表 1

mm

<i>d</i>	基本尺寸	12	14	16	18	22	25	28	
	极限偏差 H8	+0.027 0				+0.033 0			
	<i>D</i>	100	125	160	200	250	320		
	<i>D</i> <sub>1</sub>	86	107	138	176	222	288		
	<i>D</i> <sub>2</sub>	76	97	128	164	210	276		
	<i>d</i> <sub>1</sub>	M6	M8	M10		M12			
	<i>d</i> <sub>2</sub>	22	28	32	36	45	55		
	<i>d</i> <sub>3</sub>	30	38	42	48	58	72		
<i>d</i> <sub>i</sub>	基本尺寸	6	8	10		12			
	极限偏差 H8	+0.018 0	+0.022 0			+0.027 0			
	<i>R</i>	40	52	68	88	110	145		
	<i>R</i> <sub>1</sub>	9	11	13	14	16	18		
	<i>R</i> <sub>2</sub>	4			5				
	<i>R</i> <sub>3</sub>	5		6		8	10		
	<i>R</i> <sub>4</sub>	3	4	5		6			
	<i>R</i> <sub>5</sub>	5	6	8		10			
	<i>R</i> <sub>6</sub>	7	8	10		12			
	<i>H</i>	32	36	40	45	50	55		
<i>h</i>	基本尺寸	18		20	25	28	32		
	极限偏差 h13	0 -0.270		0 -0.330			0 -0.390		
	<i>h</i> <sub>1</sub>	5			6				
	<i>h</i> <sub>2</sub>	6		7	8	9	10		
	<i>h</i> <sub>3</sub>	10	11	12	14	18	20		
	<i>h</i> <sub>4</sub>	9	10	11	12	14	16		
	<i>B</i>	14	16	18	20	22	24		
	<i>b</i> <sub>1</sub>	16	18	22	26	30	35		
	<i>b</i> <sub>2</sub>	14	16	18	20	21	28		
<i>b</i>	基本尺寸	4	5	6		8			
	极限偏差 Js9	±0.015				±0.018			
<i>t</i>	基本尺寸	13.8	16.3	18.3	20.8	24.8	28.3	31.3	
	极限偏差	+0.1 0				+0.2 0			
	<i>C</i>	1				1.5			
	<i>β</i>	15°		10°			5°		
	每件重量 kg ≈	0.425	0.660	1.160	1.806	2.805	5.730		

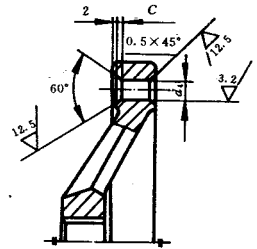
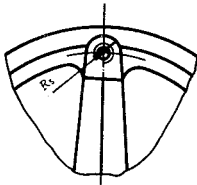
## 4 标记

4.1 标记方法按 JB/T 7276 的规定。

### 4.2 标记示例

A 型,  $d=16, D=160$ , 喷砂镀铬手轮的标记为: 手轮 16×160 JB/T 7273.3

B 型,  $d=16, D=160$ , 喷砂镀铬手轮的标记为: 手轮 B16×160 JB/T 7273.3

C 型,  $d=16, D=160$ , 喷砂镀铬手轮的标记为: 手轮 C16×160 JB/T 7273.3

## 5 技术要求

### 5.1 材料

HT200。

### 5.2 表面处理

喷砂镀铬(PS/D·Cr); 镀铬抛光(D·L, Cr)。

5.3 手柄选用 JB/T 7270.1 及 JB/T 7270.5 规定的相应规格。

5.4 其他技术要求按 JB/T 7277 的规定。

---

### 附加说明:

本标准由机械工业部机械标准化研究所提出并归口。

本标准由机械工业部机械标准化研究所负责, 上海机床附件六厂、上海机床厂参加起草。

根据国家技术监督局技监局标发(1992)549 号文附件 3“调整为行业标准的国家标准”, 本标准代替 GB 4141.22-84。