

# JB

## 中华人民共和国机械行业标准

JB/T 7270~7277-94

---

### 操 作 件

1994-06-18 发布

1995-01-01 实施

---

中华人民共和国机械工业部 发 布

# 小波纹手轮

## 1 主题内容与适用范围

本标准规定了小波纹手轮的型式、尺寸及技术要求。

## 2 引用标准

JB/T 7275 嵌套

JB/T 7276 操作件标记方法

JB/T 7277 操作件技术条件

## 3 型式与尺寸

小波纹手轮的型式与尺寸按图 1 及表 1 的规定。



图 1

表 1

mm

基本尺寸	$d$ 极限偏差 H8	$D$	$D_1$	$D_2$	$D_3$	$d_1$	$d_2$	$H$	$h$	$h_1$	$h_2$	$h_3$	$R$	$B$	$b$	嵌套 JB/T 7275	每件重量 kg ≈		
																	铝合金	塑料	
6	$+0.018$ 0	50	40	45	58	16	2	16	15	1	10	12	6	8	3	6×12	0.055	0.039	
8	$+0.022$ 0	63	50	55	68	18	3	20	19	1.6	12	14		10	4	4	8×14	0.071	0.059
10		80	63	70	88	22		24	21		14	16	8	12			10×16	0.099	0.082
12	$+0.027$ 0	100	80	90	112	28	4	28	23	2	16	18	10	14	5	5	12×18	0.234	0.194
		125	100	112	140	32		32	25		18	20	12	16			12×20	0.414	0.250

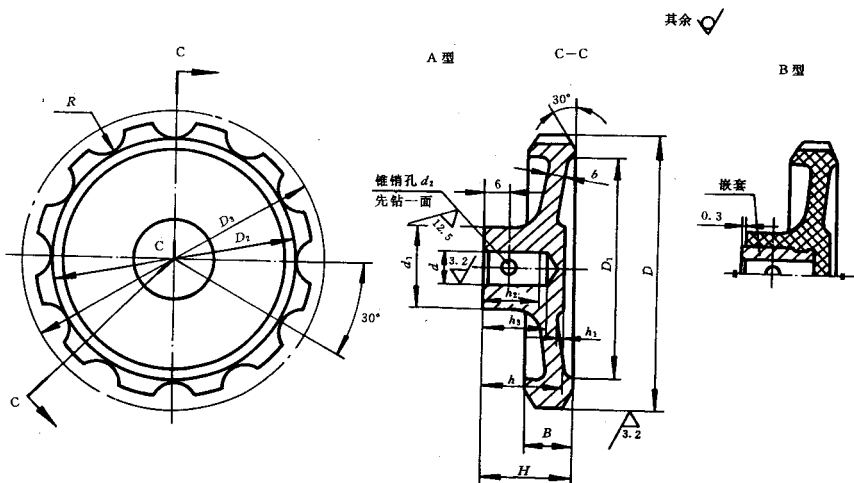
#### 4 标记

4.1 标记方法按 JB/T 7276 的规定。

4.2 标记示例

A 型,  $d=10, D=80, ZL102$ , 阳极氧化小波纹手轮的标记为: 手轮 10×80 JB/T 7273.1

B 型,  $d=10, D=80$ , 塑料小波纹手轮的标记为: 手轮 B10×80 JB/T 7273.1

#### 5 技术要求

5.1 材料

ZL102; 塑料。

5.2 表面处理

ZL102 为阳极氧化(D·Y)。

5.3 其他技术要求按 JB/T 7277 的规定。

#### 附加说明:

本标准由机械工业部机械标准化研究所提出并归口。

本标准由机械工业部机械标准化研究所负责, 上海机床附件六厂、上海机床厂参加起草。

根据国家技术监督局技监局标发(1992)549 号文附件 3“调整为行业标准的国家标准”, 本标准代替 GB 4141.20-84。